



## Stratos-HSSD-2 aspiratiedetector.

### Omschrijving:

Stratos-HSSD-2 heeft een ongeëvenaard gevoeligheids-potentieel wat zorg draagt voor de snelste alarmering bij brand met een minimale kans op ongewenste meldingen.

ClassiFire Kunstmatige Intelligentie garandeert dat de detector met de voor de omgeving optimale gevoeligheid functioneert, zonder complexe instellingen. Dit betekent dat de detector zichzelf configureert op hoge gevoeligheid in een computer-ruimte of lagere gevoeligheid in een rokerige omgeving.

Potentiaalvrije brand- en storingscontacten zijn beschikbaar voor het aansluiten op een brandmeldsysteem. Iedere detector beschikt over 3 paar remote control ingansklemmen.

### Eigenschappen:

- Hoge gevoeligheid door het laser gebaseerde lichtbrekingsprincipe voor betrouwbare vroegtijdige alarmering.
- Het unieke ClassiFire® Kunstmatige Intelligentie-systeem dat de parameters van de detector dynamisch aanpast, waardoor rekening gehouden wordt met veranderingen in de omgeving en de systeemvervuiling
- Ongewenste alarmen door stof worden vermeden door het gepatenteerde Dual Technology LDD 3D Laser Dust Discrimination en eliminatiesysteem.

- 4 aanzuigbuizen, maximale totale lengte 250m.
- RS485 communicatiemogelijkheid ingebouwd als standaard voor netwerk en afstandscommunicatie.
- LPCB gekeurd voor maximaal 100 aanzuigpunten.

### Toepassingen:

Stratos detectors zijn succesvol toegepast in tienduizenden installaties wereldwijd variërend van cleanrooms tot casino's.

### Beschikbare opties:

- APIC™ Adresseerbare Protocol Interface Cards beschikbaar voor de meest voorkomende protocollen.
- Command Module beschikbaar voor centrale monitoring en weergave.
- SenseNet gecomputeriseerde remote monitoring mogelijkheid - tot 127 detectors per lus.
- Remote Display Units beschikbaar.
- Een eenvoudige Minimum Display versie beschikbaar.
- Toepasbaar met Stratos-MatrixScan, een gepatenteerd software systeem wat zorgt voor virtuele adresseerbare locatiedetectie - bijv.10 fysieke detectors kunnen tot 45 unieke adresseerbare locaties beveiligen.

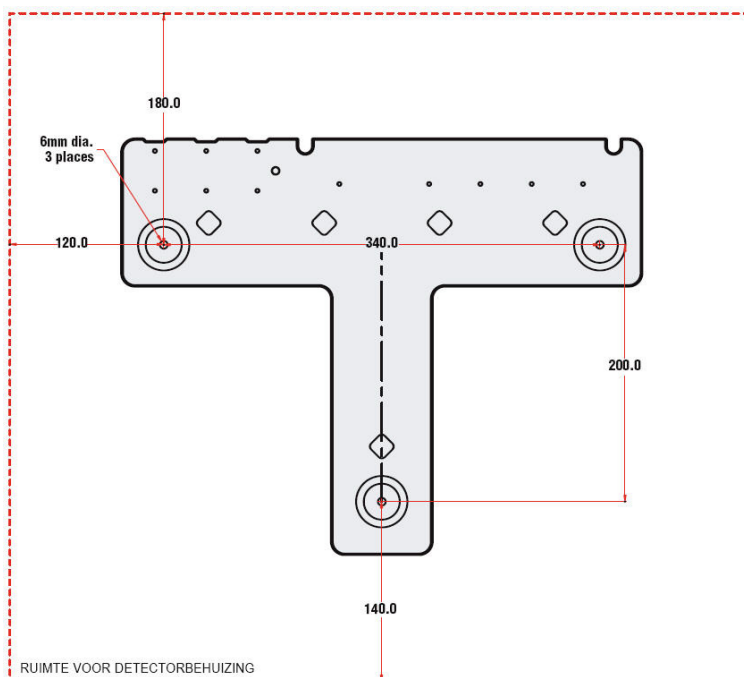

## Specificaties Stratos-HSSD-2 detector:

Voedingsspanning	21.6v – 26.4v DC
Stroomverbruik	450mA @ 24V DC bij ventilatorsnelheid 8
Afmetingen	372 x 427 x 95 (H x B x D)
Gewicht	5.2Kg
Bedrijfstemperatuurgebied	-10 tot +38C (UL268) -10 tot +60C (CEA4022)
Bedrijfsvochtigheidsgebied	0 to 90% RH niet-condenserend
Meetbereik (%Obs/m)	0.0015% tot 25%
Detectieprincipe	Laser lichtbrekings massa-detectie en deeltjesevaluatie
Deeltjesgevoeligheidsbereik	0.003µ tot 10µ
Dust discrimination principe	Laser Dust Discrimination (LDD-3D)
Aanbevolen max. enkele aspiratiebuislengte	100m
Totale maximale buislengte	250m bij 80 aspiratiegaten 200m bij 100 aspiratiegaten
Aspiratiebuisdiameter	3/4" nominale diameter (27mm buitendiameter)
Ingebouwde relaisuitgangen	1x NO Fire1 1x NO Fire2 1x NO Vooralarm 1x NO Auxiliary 1x NC Fout
Bargraph segmenten	26
Laserkamer service-interval	Meer dan 10 jaar (afhankelijk van de omgeving)
Laser levensduur (MTTF)	Meer dan 1.000 jaar.
Programmering	Frontpaneel lokaal (Pin-code Beschermd). Via een Command Module of PC via (RS232/RS485)
Netwerk Data Bus	RS485
Maximale databuslengte	1.200m
Tussen detectors	
IP-Klasse	IP50
Ondersteunde talen	Duits, Engels, Frans, Spaans, Zweeds
Aspiratiebuisingen	4 boven, 4 achter
Retouruitgangen	1 boven, 1 achter

## Keurmerken:

- Goedgekeurd door de meeste internationale branddetectie certificeringsinstanties. (neem contact op met FireSense Benelux voor de meest recente gegevens).

## Toepassingen:

- Datacentra
- Gevangeniscellen
- Fabrieksruimtes
- Luchtkanalen
- Liftschachten
- Computerruimtes
- Airconditioningunits
- Monumentale panden
- Kritische apparatuur
- Anti-rookcontrole
- Motorruimtes

## Bestelinformatie:

Art. nr.	Omschrijving
A30621	Stratos-HSSD-2 detector
A30706	Stratos-HSSD-2 detector in stalen behuizing
A30710	Stratos-HSSD-2 minimum display detector
A30699	Vervangings-stoffilter
A30240	Setup- en onderhoudssoftware
A30419	PC seriële programmeerkabel